

EXPERIENCES PROFESSIONNELLES

SAE (FAYAT) - Centrales de traitement de matériaux, usines et parcs à liants bitumineux - St BENOIT LA FORET (37)

Devis, méthodes et production, approvisionnement (16 ans – CDI)

Planification et scénarios

Devis du matériel neuf et retrofit, soutien technique aux commerciaux

Standardisation des matériels et machines

Support au bureau d'études

Bureau des méthodes et production

Approvisionnements

S-P23539	Packliner MH 3D "DURA VERMEER"	Remarques	BE	Indic	Chaudro	Tuyau	Pièces	Montage	TSP	TAG	OFA	CUR	E/PB	SOM	S04	S05	S06	S07	S08	S09	S10	S11	S12	S13	S14	S15	S16	S17	S18	S19	S20	S21	S22				
S-P23539-1-P-SA003-148	Soubassement galva	Diffusé dans la Nom 003.148	Terminé	C	ST	NA	Dispo		60				60	0	GODIN	GODIN	GODIN	GODIN	Peinture																		
S-P23539-1-P-SA012-198	GROUPE 3D peint		Terminé	C	ST	NA	Dispo		321	321	321	43	278	0	GODIN	GODIN	GODIN	GODIN	Peinture																		
S-P23539-1-P-SA012-198	lot de 3 extracteurs		Terminé	A	NA	NA	Dispo		54	57	57	0	-6	60																							
S-P23539-1-P-SA022-228	3 revêtements en toles acier hardox ep.6	Diffusé dans la Nom 003.148	Terminé	B	ST	NA	Dispo		48	48	48	0	48	0																							
S-P23539-1-P-SA022-228	3 cadres des grilles rehausées		Terminé	B	ST	NA	Dispo		117	117	117	10	77	30	DM	DM	DM	DM	DM	DM																	
S-P23539-1-P-SA029-350	Tapis collecteur		Terminé	D			En cours		42	42	42	10	12	20																							
S-P23539-1-P-SA052-103	VP25DP20		Terminé	A	NA	NA	Dispo	A faire	12	12	12	0	-8	20																							
S-P23539-1-P-SA060-128	Portique VP25		Terminé	B	A faire	NA	NA		47	47	47	12	-50	85																							
S-P23539-1-P-SA075-177	Vis ET sous silo		Terminé	-	NA	NA	NA		37	37	37	0	37	0	WAM	WAM	WAM	WAM	WAM ?																		
S-P23539-1-P-SA103-158	TR 80/180 avec 2 passerelles - chaudronnerie à ST	Manque AU	Terminé	A faire	NA	En cours			253	73	73	60	-7	200																							
S-P23539-1-P-SA140-214	Silo vertical 60m3 RAL 7015		Terminé	NA	NA	NA			0	1	1	0	0	0	LAIFE	LAIFE	LAIFE	LAIFE	LAIFE ?																		
S-P23539-1-P-SA146-125	Socle et équipement silo		Terminé	F	A faire	NA	En cours		34	34	34	0	34	0																							
S-P23539-1-P-SA159-237	TAS 1150 L	Gpe HY dans container	En cours	A	Dispo	NA	En cours		40	40	40	46	-16	10																							
S-P23539-1-P-SA201-098	Chassis support MH - chaudronnerie à ST	/!\ sens des verrous container	Terminé	A	ST	NA	En cours		173	53	53	0	73	100																							
S-P23539-1-P-SA222-547	lot des pompes eau		Terminé	C	NA	En cours	En cours		38	40	40	0	8	30																							
S-P23539-1-P-SA222-549	Citerne a eau	Voir nomenclature cabine	NA	B		A faire			5	5	5	0	-20	25																							
S-P23539-1-P-SA222-550	Groupe de lavage haut pression	Attente plan support	Terminé	C	A faire	A faire	En cours		58	58	58	1	58	58																							
S-P23539-1-P-SA265-114	MEL 60/290 2x37 KW sans chauffage		Terminé	G	En cours	Dispo	En cours		216	216	216	180	-3	30																							
S-P23539-1-P-SA650-124	Container 6m aveugle puissance et liquides RAL 7015		Terminé	NA	NA	Dispo			33	33	33	0	-7	40																							
S-P23539-1-P-SA650-125	Containeur de pilotage seul RAL 7015		Terminé	NA	NA	En cours			30	30	30	2	-12	40																							
S-P23539-1-P-SA650-126	CABLES & CABLAGE *SP23539 DURA VERMEER*		En cours				En cours		104	104	104	0	-56	160																							
S-P23539-1-P-SA650-127	Automatisme et cablage		Terminé	NA	NA	En cours			0	1	1	0	0	0	AES	AES	AES	AES	AES	AES																	
S-P23539-1-P-SA240-846	lot de pdf		Terminé	A			En cours		0	1	1	0	0	0																							
	Mise en service à vide AES à st benoit la foret								0	1	1	0	0	0																							
	transport												-40	40																							
	montage méca												-4	4																							
	cablage												-2	2																							
	essai												-2	2																							
	MES												-1	1																							
	MADU : 9 mois à partir du 01/07/2023												0	0																							
lundi 4 avril 2024	RAL7015								1722	1370	1370	374	399	949	70	45	115	100	200	40	60	190	80	40	0	0	2	2	2	2	2	1	0	0			

Exemple de planification d'une affaire

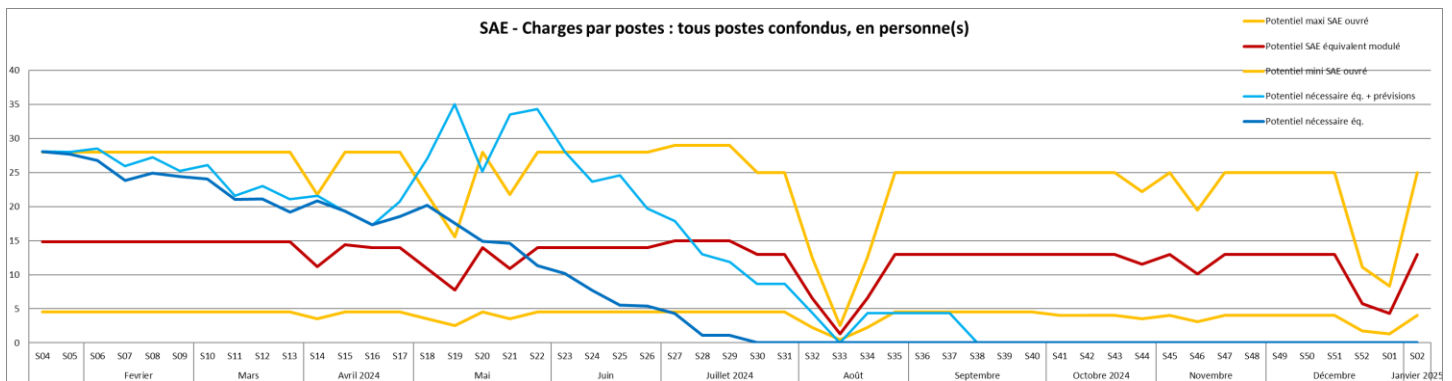

Courbes de charges résultant du plan directeur de production

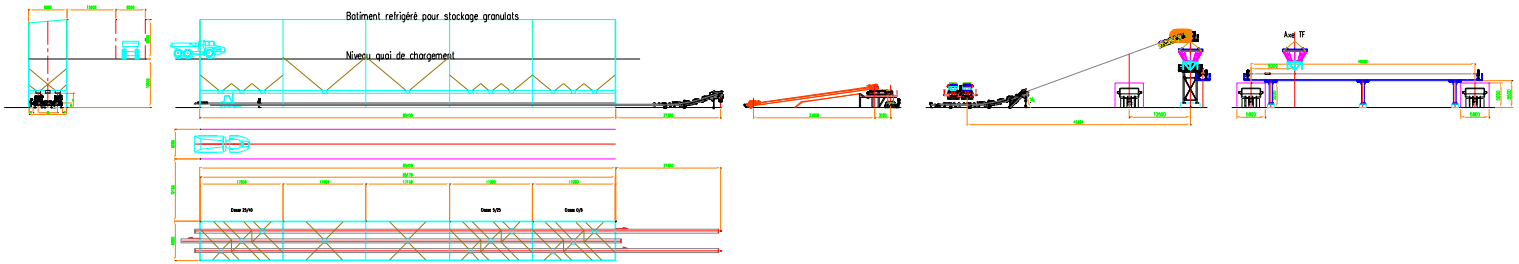
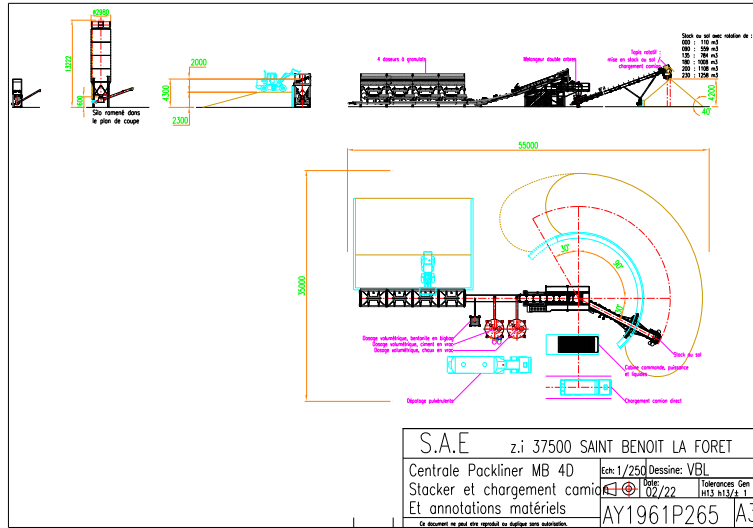

Plan projet 2D sous AUTOCAD

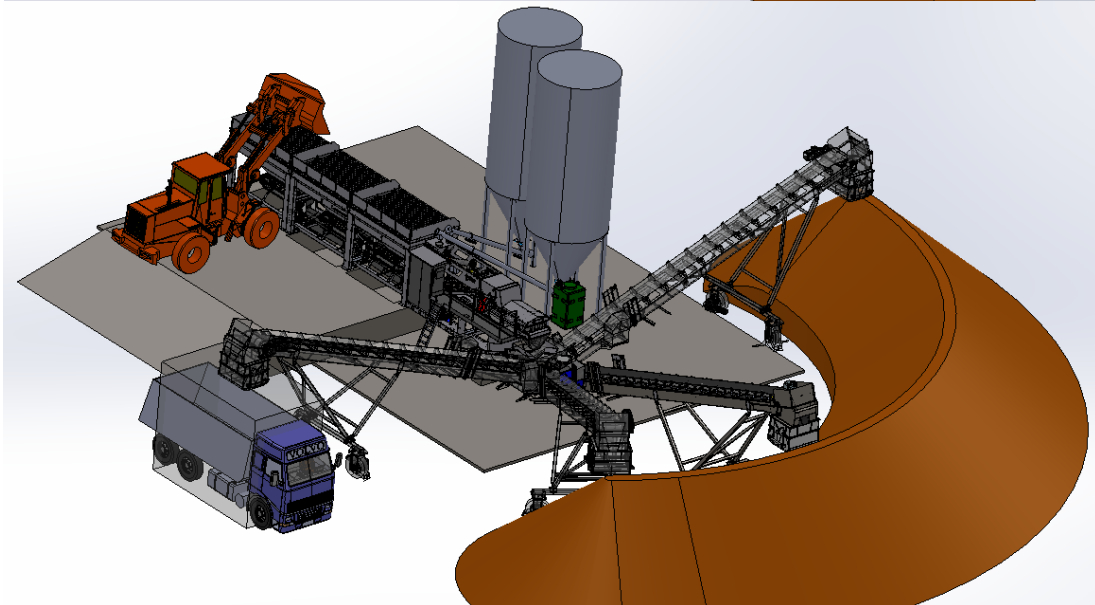
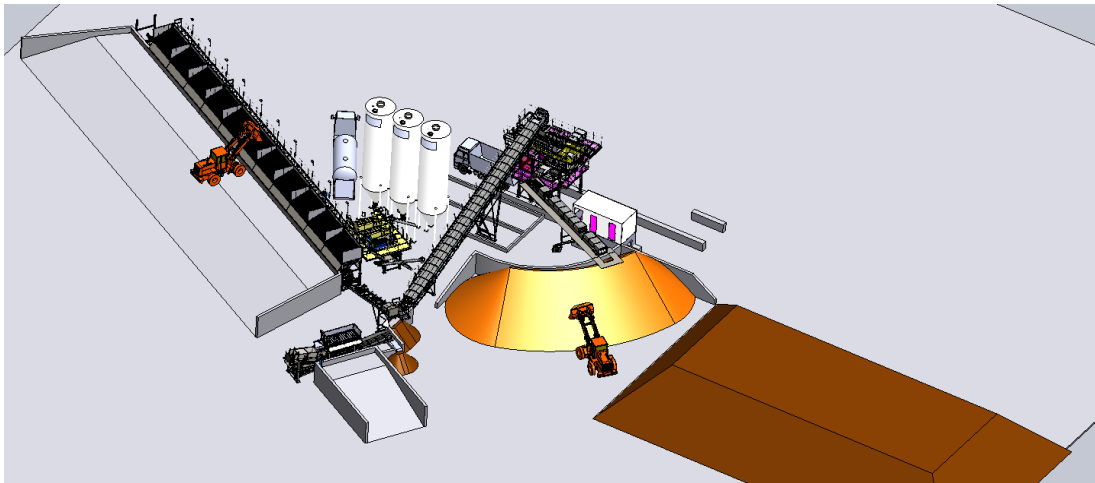

Plan projet 3D sous SOLIDWORKS

CBE - Moules et outillages pour voussoirs en béton - ST AVERTIN (37)

Concepteur (6 mois - mission) : unités spécifiques de fabrication de traverses ferroviaires en béton
Rénovation sur le site de MIGENNES : mise en sécurité et créations de machines sur la ligne de fabrication de 110 m

Conception sur le site de BERGERAC : création de la ligne de finition et de toutes ses machines



Traverse précontrainte pour la SNCF, à sortir de la ligne de fabrication

AERAZUR (ZODIAC) - Harnais électriques pour l'aéronautique - LOCHES (37)

Designer (3 mois - mission)

Conception de supports et gaines électriques sur train d'atterrissage A340 pour AIRBUS UK pour prototype

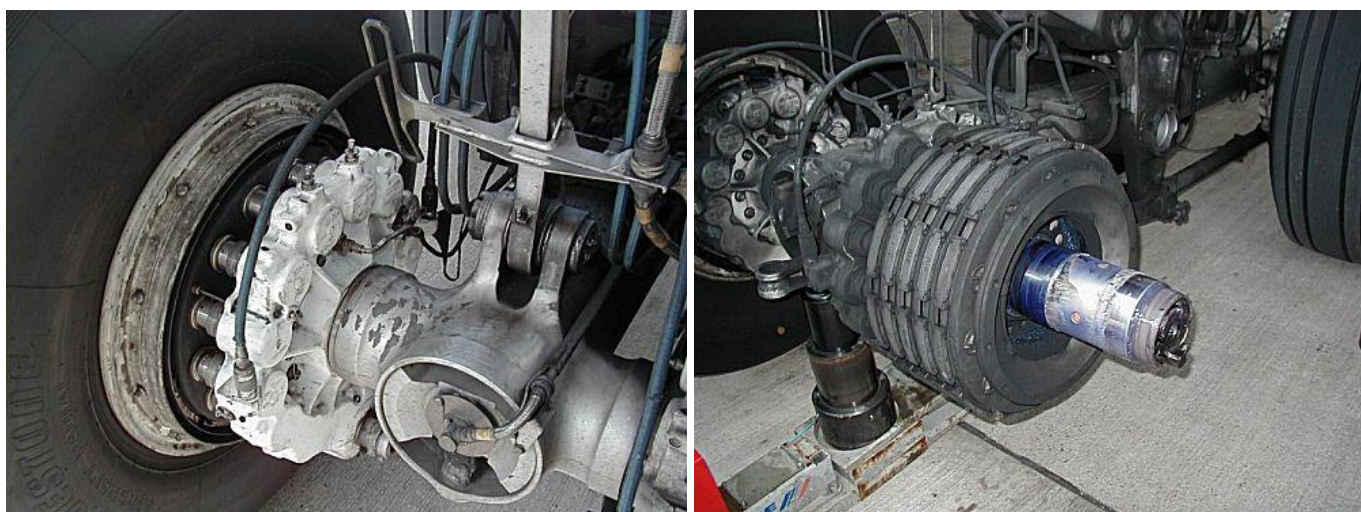

Train A340, freinage hydraulique conventionnel

FARMAN INDUSTRIE - Intégrateur de cellules robotisées - TOURS (37)

Assistant de responsable affaire (4 mois - mission)

Installation d'une ligne robotisée de soudage d'essieux automobiles pour LAGUNA 2, 7 îlots doubles



Cellule de soudage robotisée

TLD EUROPE - Véhicules aéroportuaires - MONTLOUIS/LOIRE (37)

Responsable de projet (8 mois - CDD)

Remotorisations des tracteurs d'avions TPX200MT, 500/500S (normes antipollution)

Réalisation d'un chantier 5S sur les projets du bureau d'études et des méthodes

Etude d'homologation par équivalence pour le TPX500 (augmentation de puissance)

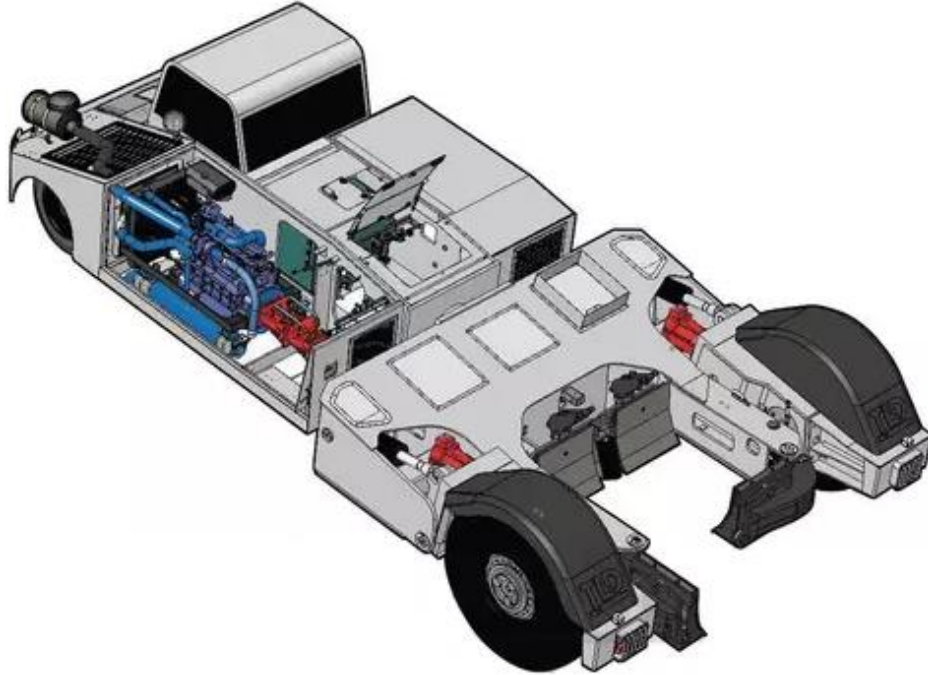

Tracteur towbarless TPX500S

Ingénieur en mécanique (6 mois - projet de fin d'études puis CDD)

Optimisation des coûts sur le tracteur d'avions TPX100E, objectif -30% réussi



Avant



Après

SOCATA (EADS) - Construction d'avions de tourisme et d'affaires - TARBES (65)
Gestion de projet (6 mois - stage ingénieur 4° année)
 Augmentation du plafond de vol sur le TBM 700 (avion d'affaires monoturbiné)
 Etude des normes Américaine et Française, certification avec DGAC, choix de composants



Piquage sur turbine et modification en compartiment moteur

Dessinateur (4 semaines - stage BTS CPI)
 Diverses améliorations sur le programme TBM 700 (aviation légère)

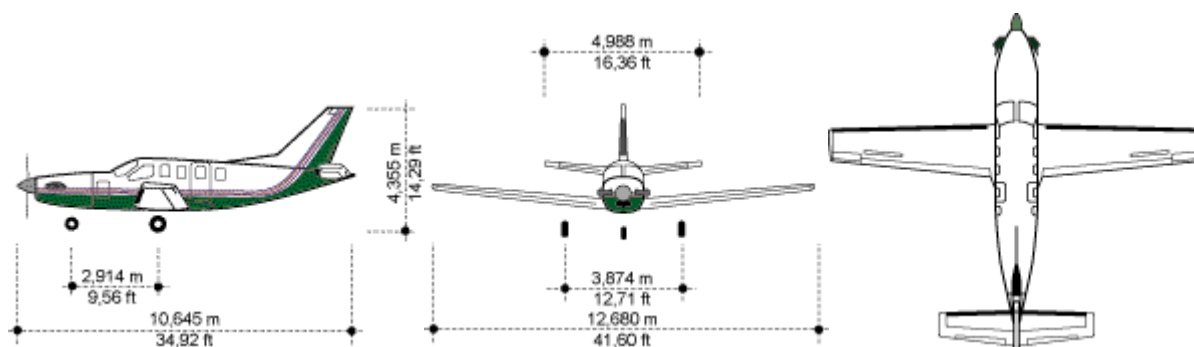

AEB - Bureau d'études en machines spéciales - BEGLES (33)
Concepteur (6 semaines - stage BTS Productique)
 Convoyeur à vis sans fin pour les déchets du broyage de canne à sucre en GUYANE
 Tête mobile d'aspiration des copeaux sur fraiseuse
 Outillage pour une cuisson uniforme de pièces pour lignes à haute tension